

# Zasady funkcjonowania OSD po nowelizacji ustawy Prawo energetyczne

Legnica 09.06.2010

# PE

**Art. 9h.** 1. Prezes Urzędu Regulacji Energetyki, na wniosek właściciela ..., sieci dystrybucyjnej, ..... wyznacza, w drodze decyzji, na czas określony, ...systemu dystrybucyjnego, ..... oraz określa obszar, na którym sieci lub instalacje, na których będzie wykonywana działalność gospodarcza, .....

3. **Operatorem** ....., systemu dystrybucyjnego, ..... **może być:**

- 1) **właściciel ..., sieci dystrybucyjnej**, ....., posiadający koncesję na wykonywanie działalności gospodarczej z wykorzystaniem tej sieci lub instalacji;
- 2) **przedsiębiorstwo energetyczne** posiadające koncesję na wykonywanie działalności gospodarczej w zakresie ... dystrybucji ..... energii elektrycznej, ....., **z którym** właściciel ....., sieci dystrybucyjnej, ..... **zawarł umowę powierzającą** temu przedsiębiorstwu pełnienie obowiązków operatora z wykorzystaniem sieci lub instalacji będących jego własnością.

5. Umowa, o której mowa w ust. 3 pkt 2, powinna w szczególności określać:

- 1) **obszar**, na którym operator ... systemu dystrybucyjnego, ... będzie wykonywał działalność gospodarczą;
- 2) **zasady realizacji obowiązków**, o których mowa w art. 9c, z wyszczególnieniem obowiązków powierzonych do wykonywania bezpośrednio operatorowi ... systemu dystrybucyjnego, ...

# PE

- 7. Prezes Urzędu Regulacji Energetyki, wyznaczając operatora zgodnie z ust. 1, bierze pod uwagę jego efektywność ekonomiczną, skuteczność zarządzania ... lub systemami elektroenergetycznymi, bezpieczeństwo dostaw ..... energii elektrycznej oraz spełnianie przez operatora warunków i kryteriów niezależności, o których mowa w art. 9d ust. 1-2, a także okres obowiązywania jego koncesji.**
- 8. Prezes Urzędu Regulacji Energetyki odmawia wyznaczenia operatorem ..., systemu elektroenergetycznego, ... przedsiębiorstwa energetycznego określonego we wniosku, o którym mowa w ust. 1, jeżeli przedsiębiorstwo to nie dysponuje odpowiednimi środkami ekonomicznymi lub technicznymi lub nie gwarantuje skutecznego zarządzania systemem, lub nie spełnia warunków i kryteriów niezależności, o których mowa w art. 9d ust. 1-2, z zastrzeżeniem art. 9d ust. 7, lub gdy nie został spełniony warunek, o którym mowa w art. 9k.**
- 9. Prezes Urzędu Regulacji Energetyki z urzędu wyznacza, w drodze decyzji, przedsiębiorstwo energetyczne posiadające koncesję na ... dystrybucję ... energii elektrycznej, ..., operatorem odpowiednio systemu ... dystrybucyjnego, .. w przypadku gdy:**
  - 1) właściciel, o którym mowa w ust. 1, nie złożył wniosku o wyznaczenie ... operatora systemu elektroenergetycznego, który wykonywałby działalność gospodarczą, korzystając z jego sieci lub instalacji;**
  - 2) Prezes Urzędu Regulacji Energetyki odmówił wyznaczenia operatora, który wykonywałby działalność gospodarczą, korzystając z sieci lub instalacji określonej we wniosku, o którym mowa w ust. 1.**

## Obowiązki OSD Art. 9c

3. Operator systemu dystrybucyjnego lub systemu połączonego elektroenergetycznego w zakresie systemów dystrybucyjnych, stosując obiektywne i przejrzyste zasady zapewniające równe traktowanie użytkowników tych systemów oraz uwzględniając wymogi ochrony środowiska, jest odpowiedzialny za:
  - 1) **prowadzenie ruchu sieciowego** w sieci dystrybucyjnej w sposób efektywny, z zachowaniem wymaganej niezawodności dostarczania energii elektrycznej i jakości jej dostarczania oraz we współpracy z operatorem systemu przesyłowego elektroenergetycznego, w obszarze koordynowanej sieci 110 kV;
  - 2) **eksploatację, konserwację i remonty** sieci dystrybucyjnej w sposób gwarantujący niezawodność funkcjonowania systemu dystrybucyjnego;
  - 3) **zapewnienie rozbudowy** sieci dystrybucyjnej, a tam gdzie ma to zastosowanie, **rozbudowy połączeń międzysystemowych w obszarze swego działania;**
  - 4) **współpracę z innymi operatorami** systemów elektroenergetycznych lub przedsiębiorstwami energetycznymi w celu zapewnienia spójności działania systemów elektroenergetycznych i skoordynowania ich rozwoju, a także niezawodnego oraz efektywnego funkcjonowania tych systemów;
  - 5) **dysonowanie mocą jednostek wytwórczych** przyłączonych do sieci dystrybucyjnej, z wyłączeniem jednostek wytwórczych o mocy osiągalnej równej **50 MW lub wyższej**, przyłączonych do koordynowanej sieci 110 kV;

## Obowiązki OSD Art. 9c

- 6) **bilansowanie systemu**, z wyjątkiem równoważenia bieżącego zapotrzebowania na energię elektryczną z dostawami tej energii, oraz **zarządzanie ograniczeniami** systemowymi;
- 7) zarządzanie przepływami energii elektrycznej w sieci dystrybucyjnej oraz współpracę z operatorem systemu przesyłowego elektroenergetycznego w zakresie **zarządzania przepływami** energii elektrycznej **w koordynowanej sieci 110 kV**;
- 8) **zakup energii** elektrycznej **w celu pokrywania strat** powstałych w sieci dystrybucyjnej podczas dystrybucji energii elektrycznej tą siecią oraz stosowanie przejrzystych i niedyskryminacyjnych procedur rynkowych przy zakupie tej energii;
- 9) **dostarczanie użytkownikom sieci i operatorom** innych systemów elektroenergetycznych, z którymi system jest połączony, **informacji o warunkach świadczenia usług** dystrybucji energii elektrycznej oraz zarządzaniu siecią, niezbędnych do uzyskania dostępu do sieci dystrybucyjnej i korzystania z tej sieci;
- 9a) **umożliwienie realizacji umów sprzedaży** energii elektrycznej zawartych przez odbiorców przyłączonych do sieci poprzez:
  - a) budowę i eksploatację infrastruktury technicznej i informatycznej służącej **pozyskiwaniu i transmisji danych pomiarowych** oraz zarządzaniu nimi, zapewniającej efektywną współpracę z innymi operatorami i przedsiębiorstwami energetycznymi,

## Obowiązki OSD Art. 9c

- b) **pozyskiwanie, przechowywanie, przetwarzanie i udostępnianie**, w uzgodnionej pomiędzy uczestnikami rynku energii formie, **danych pomiarowych** dla energii elektrycznej pobranej przez odbiorców wybranym przez nich sprzedawcom i podmiotom odpowiedzialnym za bilansowanie handlowe oraz operatorowi systemu przesyłowego,
- c) **opracowywanie**, aktualizację i udostępnianie odbiorcom oraz ich sprzedawcom ich standardowych **profilu zużycia** oraz, a także uwzględnianie zasad ich stosowania w części instrukcji podlegającej zatwierdzeniu przez Prezesa Urzędu Regulacji Energetyki, zgodnie z instrukcji, o której mowa w art. 9g ust. 9,
- d) **udostępnianie danych dotyczących planowanego i rzeczywistego zużycia** energii elektrycznej wyznaczonych na podstawie standardowych profili zużycia dla uzgodnionych okresów rozliczeniowych,
- e) **opracowywanie i wdrażanie procedury zmiany sprzedawcy** oraz jej uwzględnianie w części instrukcji podlegającej zatwierdzeniu przez Prezesa Urzędu Regulacji Energetyki, zgodnie z art. 9g ust. 9;
- e) **wdrażanie warunków i trybu zmiany sprzedawcy** energii elektrycznej oraz ich uwzględnianie w instrukcji, o której mowa w art. 9g,
- f) zamieszczanie na swoich stronach internetowych oraz udostępnianie do publicznego wglądu w swoich siedzibach:

## Obowiązki OSD Art. 9c

- **aktualnej listy sprzedawców** energii elektrycznej, z którymi operator systemu dystrybucyjnego elektroenergetycznego zawarł umowy o świadczenie usług dystrybucji energii elektrycznej,
  - **informacji o sprzedawcy z urzędu** energii elektrycznej działającym na obszarze działania operatora systemu dystrybucyjnego elektroenergetycznego,
  - **wzorców umów zawieranych z użytkownikami systemu**, w szczególności wzorców umów zawieranych z odbiorcami końcowymi oraz ze sprzedawcami energii elektrycznej;
- 10) **współpracę z operatorem systemu przesyłowego** elektroenergetycznego przy opracowywaniu planów, o których mowa w ust. 2 pkt 13;
  - 11) **planowanie rozwoju sieci dystrybucyjnej** z uwzględnieniem przedsięwzięć związanych z efektywnością energetyczną, zarządzaniem popytem na energię elektryczną lub rozwojem mocy wytwórczych przyłączanych do sieci dystrybucyjnej;
  - 12) **stosowanie się do warunków współpracy z operatorem systemu przesyłowego** elektroenergetycznego w zakresie funkcjonowania **koordynowanej sieci 110 kV**;
  - 13) **opracowywanie normalnego układu pracy sieci** dystrybucyjnej w porozumieniu z sąsiednimi operatorami systemów dystrybucyjnych elektroenergetycznych oraz współpracę z operatorem systemu przesyłowego elektroenergetycznego przy opracowywaniu normalnego układu pracy sieci dla koordynowanej sieci 110 kV kV;
  - 14) **utrzymanie odpowiedniego poziomu bezpieczeństwa pracy sieci dystrybucyjnej** elektroenergetycznej oraz współpracę z operatorem systemu przesyłowego elektroenergetycznego lub systemu połączonego elektroenergetycznego w utrzymaniu odpowiedniego poziomu bezpieczeństwa pracy koordynowanej sieci 110 kV.

## Obowiązki OSD Art. 9c

3a. **Operator** systemu dystrybucyjnego elektroenergetycznego, **którego sieć** dystrybucyjna **nie posiada bezpośrednich połączeń z siecią przesyłową**, **realizuje** określone w ustawie **obowiązki w zakresie współpracy z operatorem systemu przesyłowego** elektroenergetycznego lub systemu połączonego elektroenergetycznego **za pośrednictwem operatora systemu dystrybucyjnego** elektroenergetycznego, z którego siecią jest połączony, który jednocześnie posiada bezpośrednie połączenie z siecią przesyłową.

# Instrukcje

## Art. 9g.

1. Operator systemu przesyłowego i **operator systemu dystrybucyjnego są obowiązani do opracowania** odpowiednio instrukcji ruchu i eksploatacji sieci przesyłowej lub **instrukcji ruchu i eksploatacji sieci dystrybucyjnej**
2. Operator systemu przesyłowego i operator systemu dystrybucyjnego informują użytkowników systemu, w formie pisemnej lub za pomocą innego środka komunikowania przyjętego przez operatora systemu, o publicznym dostępie do projektu instrukcji lub jej zmian oraz o możliwości zgłaszania uwag, określając miejsce i termin ich zgłaszania, nie krótszy niż 14 dni od dnia udostępnienia projektu instrukcji lub jej zmian.
8. Operator systemu dystrybucyjnego, w terminie 60 dni od dnia ogłoszenia zatwierdzonej instrukcji, o której mowa w ust. 7, przedkłada Prezesowi Urzędu Regulacji Energetyki do zatwierdzenia, w drodze decyzji, instrukcję wraz z informacją o zgłoszonych przez użytkowników systemu uwagach oraz sposobie ich uwzględnienia. Operator zamieszcza te dokumenty na swojej stronie internetowej.

# Scenariusz I - PEP zostaje nOSD

1. Usługa dystrybucji jest nadal realizowana przez nOSD dla klientów
2. nOSD jest w pełni odpowiedzialne przed URE za spełnienie wymagań PE
3. nOSD musi spełnić dodatkowe nowe wymagania :
  - Zapewnienie rozbudowy sieci
  - Dostarczenie informacji o warunkach korzystania z sieci
  - Umożliwienie realizacji umów sprzedaży
  - Udostępnianie profili zużycia
  - Opracowanie i wdrożenie procedury zmiany sprzedawcy
  - Zamieszczenie na www i w biurze: listy sprzedawców, informacji o sprzedawcy z urzędu oraz wzorców umów
  - Planować rozwój sieci
  - Opracować i uzyskać zatwierdzenie URE IRiES
  - Co 3 lata może wnioskować o zmianę planu rozwoju
4. OSD może wspierać nOSD w realizacji niektórych obowiązków. Ustalenie obowiązków i płatności nie wynikają z PE
5. Obligatoryjnie nOSD współpracuje z OSD w zakresie spełnienia obowiązków w stosunku do PSE Operator

## Scenariusz II – OSD zostaje operatorem dla PEP

1. Usługa dystrybucji jest nadal realizowana przez PEP dla klientów
2. OSD musi spełnić wszystkie wymagania ustawowe
3. OSD jest w pełni odpowiedzialne przed URE za spełnienie wymagań PE
4. OSD może część zadań pozostawić PEP do realizacji (określone w umowie)
5. Nie wiadomo czy mamy do czynienia z nowym OSD czy z dwoma OSD

**Taka relacja może być tylko dobrowolna**

## Scenariusz III – OSD zostaje operatorem z urzędu dla PEP

1. Usługa dystrybucji jest realizowana przez OSD dla klientów
2. OSD ustala nowe punkty dostawy (MDE)
3. OSD musi spełnić wszystkie wymagania ustawowe
4. OSD płaci PEP za wykorzystanie majątku (sieci „wspólnej”
5. Opłata powyżej jest kosztem taryfowym
6. OSD jest w pełni odpowiedzialne przed URE za spełnienie wymagań PE
7. OSD może część zadań pozostawić PEP do realizacji (określone w decyzji URE)
8. Nie wiadomo czy mamy do czynienia z nowym OSD czy z dwoma OSD
9. Nie wiadomo czy jedna a może osobne taryfy

# Porównanie scenariuszy

I

- nOSD odpowiedzialne przez URE
- Brak zmian w przepływach finansowych
- nOSD ma nadal swoją taryfę
- nOSD płaci OSD za dodatkowe usługi
- Wsparcie OSD głównie w zakresie zmiany sprzedawcy, bilansowania i IRiESD i GUD
- nOSD narażone na niewielkie kary wynikające z niewykonania obowiązków

II

- OSD odpowiedzialne przed URE – wysokie kary
- Istotne zmiany w przepływach finansowych za usługę dystrybucji (drożej)
- PEP płaci OSD za dodatkowe usługi
- PEP płaci OSD za ryzyko wynikające z kar (do 15% przychodu OSD)
- Koszt usługi wynika z kosztu ubezpieczenia
- URE wlicza przychody OSD do przychodu regulowanego i OSD nic z tego nie ma

III

- OSD odpowiedzialne przed URE
- OSD wprowadza swoją taryfę lub tworzona jest taryfa specjalna
- OSD płaci PEP za wykorzystanie majątku
- OSD stopniowo przejmuje wszystkie obowiązki (ruch, utrzymanie, rozwój itd..)
- OSD ustala nowe MDE
- URE wlicza przychody OSD do przychodu regulowanego i koszty ubezpieczenia pokrywają wszyscy klienci OSD

# Kształt sieci

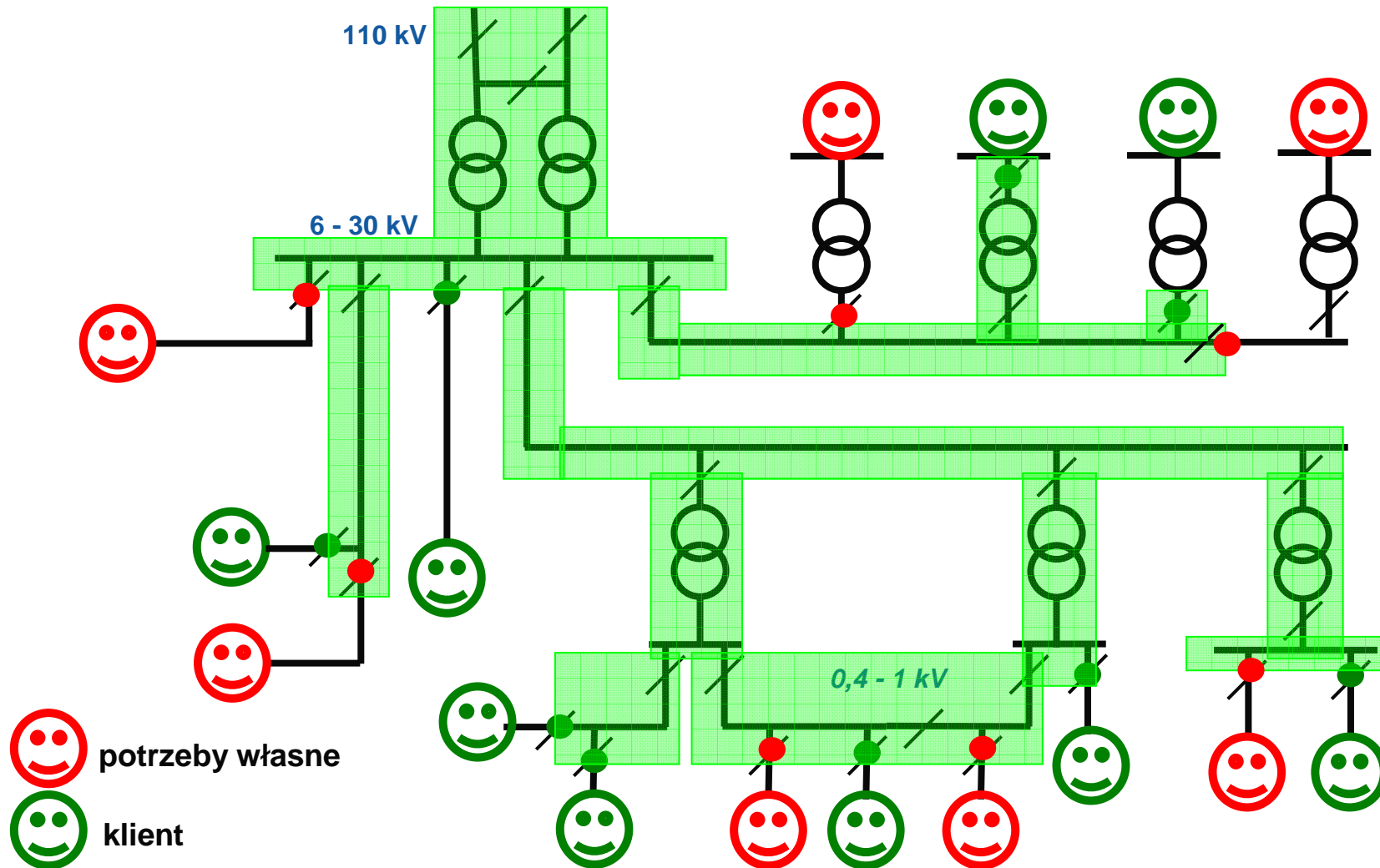

# Wnioski

- Wprowadzona regulacja prowadzi do rozwiązania problemu wyboru sprzedawcy w sieciach PEP ale wygenerowała znacznie większe problemy
- Bycie OSD tylko przysparza problemów nie dając korzyści
- W dzisiejszych regulacja trudno wyobrazić sobie dobrowolne przejęcie obowiązków przez OSD
- Wyznaczenie na operatora decyzją „z urzędu” będzie bardzo kosztowne dla wszystkich klientów a „stare” OSD zrobią wszystko by się przed tym obronić (sądy)
- Wszystko wskazuje, że rozsądne umowy pomiędzy nOSD a OSD będą najlepszym wyjściem z tej sytuacji
- Wyznaczanie z urzędu powinno mieć marginalny zasięg – tylko w bardzo specjalnych przypadkach (likwidator/syndyk)